

GEHEN SIE NIEMALS KOMPROMISSE AUF KOSTEN DER SICHERHEIT EIN

Allzu oft erleben wir in unserem täglichen Leben **DRUCK...**



Bei der Entwicklung, der Herstellung,
Wartung oder dem Betrieb eines
Luftfahrzeugs



Bei der Bewertung
der Nachweisdokumente



Bei der Vorbereitung
von Kundenanfragen



Bei dem Management von
Ressourcen oder Verpflichtungen

**DRUCK IST EINE DER HÄUFIGSTEN VORAUSSETZUNGEN
FÜR MENSCHLICHES VERSAGEN.
SCHAUEN SIE AUF SKYBRARY.AERO UNTER
“DIRTY DOZEN” NACH, UM MEHR ZU ERFAHREN**

GEHEN SIE NIEMALS KOMPROMISSE AUF KOSTEN DER SICHERHEIT EIN
Jeder sollte Gefahren melden. Dies ist ein wichtiger Schritt für ein effizientes SMS.

SIE

geben einen Bericht ein in das:



GEFAHREN-MELDETOOL FÜR MITARBEITER



Welches den Bericht weiterleitet an das:



RISIKO-MANAGEMENTTOOL

Das Sicherheitspersonal konsolidiert die Risikobewertung

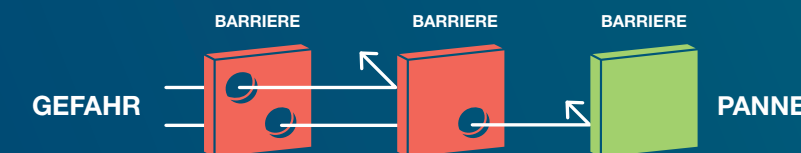

...und es werden Sicherheitsbarrieren geschaffen oder verstärkt



BEI GEFAHR UND EREIGNISSEN, MELDEN SIE DIESE AN IHREN VORGESETZTEN, SICHERHEITSBEAUFTRAGTEN ODER VERWENDEN SIE DAS MELDETOOL, UM EIN KOORDINIERTES RISIKOMANAGEMENT DER FLUGSICHERHEIT ZU ERMÖGLICHEN.

GEHEN SIE NIEMALS KOMPROMISSE AUF KOSTEN DER SICHERHEIT EIN

Mangelndes Wissen gehört zum "Dirty Dozen", den häufigsten Voraussetzungen für menschliches Versagen.

Sind Sie ausreichend geschult für das, was von Ihnen erwartet wird?



Führen Sie in Ihrem Team Schulungen und Kompetenzmanagement durch?



- Qualitätsgrundlagen
- Just & Fair Culture
- Vorschriften
- FOD-Verfahren
- Englisch
- Zeitmanagement

Kennen Sie die Verfahren/Aufgaben, die Sie anwenden müssen?



Mein Zulieferer

Ich

Mein Kunde

Tauschen Sie Ihre gewonnenen Erkenntnisse mit anderen Mitarbeitern aus, die ähnliche Aufgaben ausführen?

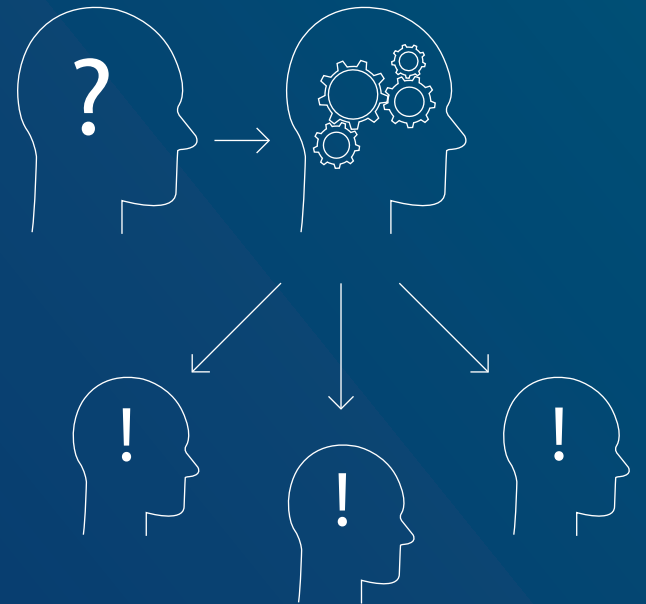

Gewonnene Erkenntnisse

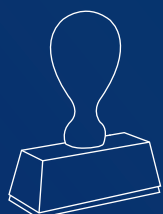

Sind Sie sicher, dass Sie genug wissen, um Ihr Arbeitsergebnis zu validieren?

Der Anhang 19 des ICAO empfiehlt eine Sicherheitspolitik mit Verpflichtung des Managements für eine positive Sicherheitskultur

GEHEN SIE NIEMALS KOMPROMISSE AUF KOSTEN DER SICHERHEIT EIN



Identifizieren Sie alle Gefahren

Wenden Sie die guten Reflexe an

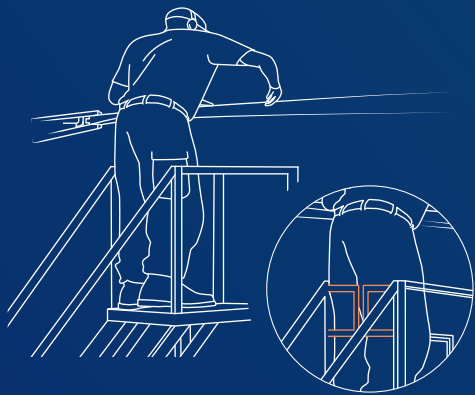

GEFAHR: HÖHE
→ STURZ
→ VERLETZUNGEN

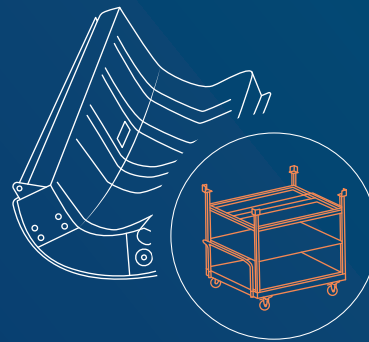

GEFAHR: TRIEBWERKS-
VERKLEIDUNG AM BODEN
→ STOSS DURCH
EINE PERSON
→ BESCHÄDIGUNG,
ÖFFNUNG WÄHREND
DES FLUGS

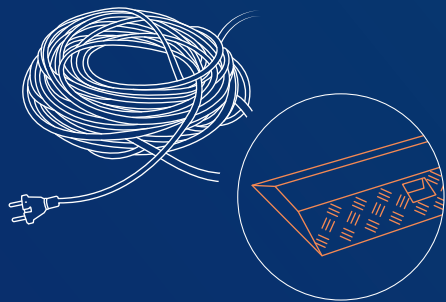

GEFAHR: KABEL
→ STOLPERN
→ VERLETZUNGEN

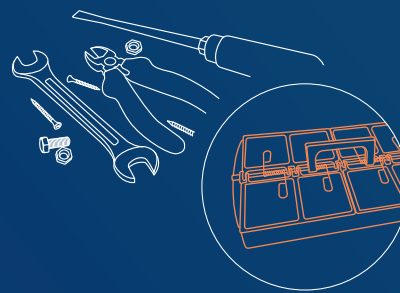

GEFAHR:
WERKZEUGE
→ FOD
→ FLUGSTEUERUNG
BLOCKIERT



GEFAHR:
ROTORBLATT
→ SCHOCK
→ VERLETZUNGEN



GEFAHR: GEFÄHR-
LICHE CHEMIKALIEN
→ UNWOHLSEIN,
KOPFSCHMERZEN
→ GEFAHR FÜR
DIE GESUNDHEIT

Melden Sie Ihrem Vorgesetzten oder Sicherheitsbeauftragten alle Gefahren, die sich auf Menschen und Luftfahrzeuge auswirken.

GEHEN SIE NIEMALS KOMPROMISSE AUF KOSTEN DER SICHERHEIT EIN

**Gegenseitige Fürsorge und Teamarbeit sind
die Stärken der Luftfahrtindustrie**



WENN SIE DAS SICH
ÄNDERNDE UMFELD
BEUNRUHIGT
**DANN HELFEN WIR
KOLLEGEN BEI
DER BEWÄLTIGUNG
IHRER SORGEN**



WENN ES DRUCK GIBT,
**DANN SPRECHEN WIR
DAS AN UND ARBEITEN
GEMEINSAM AN EINER
LÖSUNG**

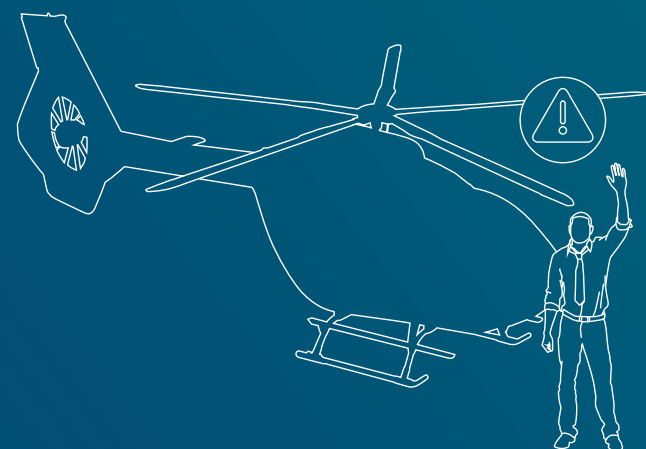

WENN SIE SICH ALLEIN
GELASSEN FÜHLEN,
**DANN ZEIGEN WIR
TEAMGEIST**



Wir sind ein Team Sie sind nicht alleine

Mitarbeitersicherheit und Flugsicherheit ist das Resultat
der Achtsamkeit jedes Einzelnen.

Wir achten aufeinander in diesen schwierigen Zeiten.

GEHEN SIE NIEMALS KOMPROMISSE AUF KOSTEN DER SICHERHEIT EIN

Ablenkung kann

erhebliche Auswirkungen auf die Qualität / Sicherheit

haben.

Mitarbeiter, die eine sensible Aufgabe ausführen oder wichtige Dokumente prüfen, müssen vor ablenkenden Unterbrechungen geschützt werden.



Diese Unterbrechungen zu verhindern gehört zu den Aufgaben eines jeden Mitarbeiters, unabhängig davon, wo er arbeitet.

Beispiel für mögliche Lösungen zur Vorbeugung:

Rote "Bitte nicht stören" ("Do not disturb")-Westen



Ein ruhiger Besprechungsraum oder ein Kopfhörer mit Geräuschunterdrückung



Um Abhilfe zu schaffen:

Aufgabengestaltung nach der Poka Yoke-Methode

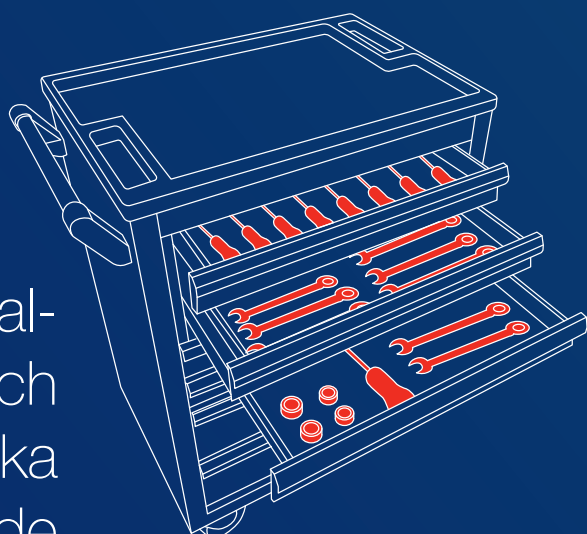

Checklisten, unabhängige Überprüfungen



Ablenkung ist eine der häufigsten Voraussetzungen für menschliches Versagen.

Schauen Sie auf skybrary.aero unter "Dirty Dozen" nach, um mehr zu erfahren.